

POIGNÉE PIVOTANTE VISION ACTIONNÉ PAR OUTIL

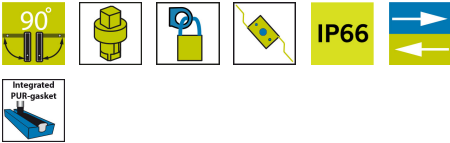

Poignée pivotante à profil bas avec insert pour le mécanisme de commande.
Disponible en version fermeture par rotation où la porte est verrouillée en tournant la clé et en version fermeture par poussée où la came à ressort se verrouille lorsque la poignée est poussée.



MATÉRIAU

Dish: Zinc die cast, black coated or fibre glass reinforced polyamide (PA6GF30)
Poignée: Zinc die cast, black coated or fibre glass reinforced polyamide (PA6GF30)
Insert: Zinc moulé sous pression, chromé
Padlock loop: Acier inoxydable 304
Pivot shaft: Zinc moulé sous pression, zingué

RELATED PRODUCTS

Rod latch systems: 1-008.04, 1-008.21, 1-008.25, 1-008.07
Keys: 2-372, 2-370
Other materials: 6-010
Similar products: 1-002.13
 Use the Index Code at industrilas.com

TESTS & STANDARDS

Cutout: Version C
Standards: IP65, NEMA 4

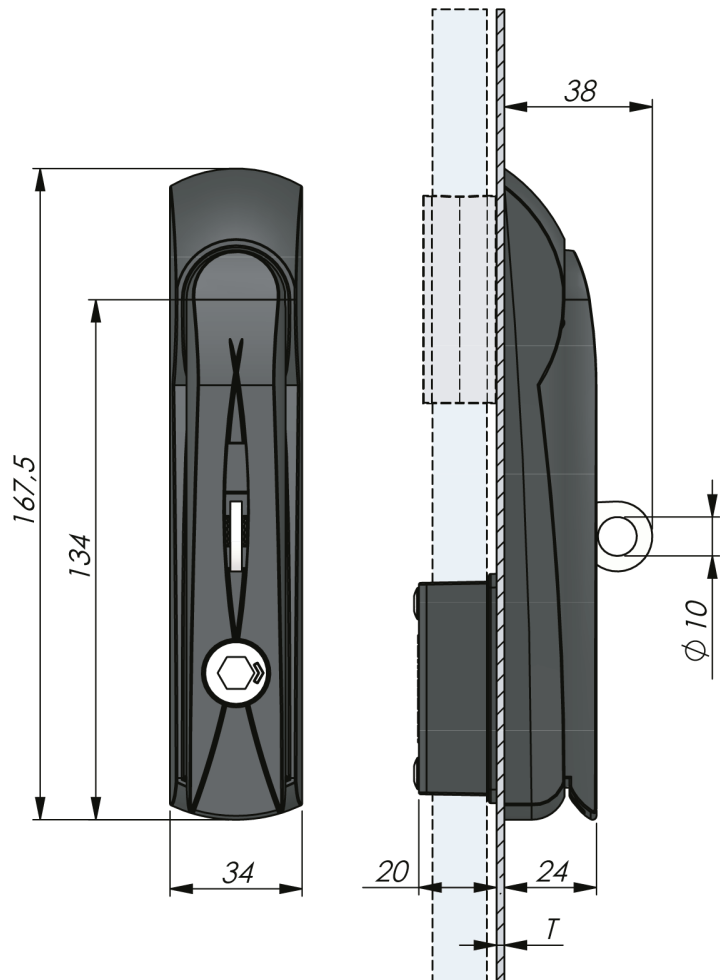

Industrilas
 — When access counts —

Make your selections in each column to create your article number (AAAAAAABC-DDDDE)

AAAAAAA Matériau		B Épaisseur de porte T	C PDL	DDDD Insert		E Model
1216118	Poignée en zinc / plat PA6	1 0,8 - 1,5 mm	0 Sans	1301	Hexagone 11	0 Tourner pour verrouiller
1216418	Poignée en zinc / plat en zinc	2 1,6 - 2,5 mm	1 Oui	1308	Carré 7	1 Pousser pour verrouiller
		3 2,6 - 3,5 mm		1309	Carré 8	
1250118	Poignée PA6 / Plat PA6			1312	Triangular 7	
				1313	Triangular 8	
				1316	Double panneton 3	
				1317	Double panneton 5	
				1320	Fendue	
				1347	Broche Insex 8 / 3 mm	

PDL = Spring loaded padlock loop retracts when handle is released.

Version C

